

# EPIC 3D

RANGE 0,37÷15 KW

Quadro elettronico per avviamento diretto di 3 motori monofase o trifase

Electronic control panel for direct start-up of 3 single or three phase motors



BMS  
(on demand)



RS485  
(on demand)



40cm x 30cm x 24cm (including isolator switch)

- ✓ Quadro elettrico per acque pulite e acque reflue
- ✓ Autoapprendimento dei dati e protezioni motore
- ✓ Display esterno blu per visualizzazione parametri
- ✓ Funziona con galleggianti, pressostati, sonde o sensore 4÷20 mA
- ✓ Ritardo avvio e spegnimento
- ✓ Protezione min/max corrente con allarme
- ✓ Protezione min/max tensione con allarme
- ✓ Protezione Klixon motore con allarme
- ✓ Protezione acqua in camera olio con allarme
- ✓ Protezione marcia a secco con minimo amperaggio e lettura cos-φ
- ✓ Allarme min/max livello
- ✓ Kit BMS - connessione con l'impianto domotico (su richiesta)
- ✓ Kit RS485 - porta seriale per PC, kit Wi-Fi e GPRS (su richiesta)
- ✓ Funzione RAIN
- ✓ Timer regolabile
- ✓ Alternanza motori e autoritenuta

- ✓ Control panel for clean and waste water applications
- ✓ Data self-learning and motor protections
- ✓ Blue external display for parameter visualizations
- ✓ Works with floats, pressure switches, probes or 4÷20 mA sensor
- ✓ Startup and shutdown delay
- ✓ Min/max current protection with alarm
- ✓ Min/max voltage protection with alarm
- ✓ Motor Klixon protection with alarm
- ✓ Water in oli chamber protection with alarm
- ✓ Dry running protection with minimum amperage and cos-φ reading
- ✓ Min/max level alarm
- ✓ BMS kit - Building Management System connection (on demand)
- ✓ RS485 kit - serial port for PC, Wi-Fi and GPRS kits (on demand)
- ✓ RAIN feature
- ✓ Settable timer
- ✓ Motors alternation and self-holding

## CARATTERISTICHE GENERALI

- > Alimentazione 3 motori 1~230V ±10% - 50/60Hz
- > Alimentazione 3 motori 3~400V ±10% - 50/60Hz
- > N.3 AUTO-0-MAN pulsanti avvio e arresto manuale/automatico
- > N.3 led verdi di segnalazione motori in funzione
- > Led blu di segnalazione presenza rete (ON)
- > Fusibili di protezioni circuiti ausiliari
- > Sezionatore generale con bloccoporta
- > Predisposizione per condensatore di avvio (versione monofase)
- > Box ABS con cerniere laterali e fissaggio esterno
- > Kit pressacavi antistrappo
- > Protezione IP55 (IP65 disponibile su richiesta)
- > Temperatura ambiente -5/+50 °C
- > Umidità relativa 50% a 40 °C (non condensata)

## INGRESSI & ALLARMI

- > N.1 ingresso sonde controllo di livello
- > N.5 ingressi galleggianti
- > N.1 ingresso 4÷20 mA per trasduttore o sensore di livello
- > N.3 ingressi Klixon protezione motore
- > N.3 ingressi protezione acqua in camera olio
- > N.1 uscita buzzer 12Vcc
- > N.1 uscita 12V o contatto pulito NO
- > N.1 uscita 230V o 400V

## GENERAL FEATURES

- > Power supply for 3 motors 1~230V ±10% - 50/60Hz
- > Power supply for 3 motors 3~400V ±10% - 50/60Hz
- > N.3 AUTO-0-MAN automatic/manual start and stop buttons
- > N.3 green led for motor running indications
- > Blue led for mains supply indication (ON)
- > Auxiliary circuit protection fuses
- > Main disconnect switch with door lock
- > Provision for start-up capacitor (single phase version)
- > **Upgraded metal box**
- > Cable glands kit
- > IP55 protection (IP65 available on demand)
- > Ambient temperature -5/+50 °C
- > Relative humidity 50% at 40 °C (condensate free)

## INPUTS & ALARMS

- > N.1 probes level control input
- > N.5 float switch inputs
- > N.1 4÷20 mA input for pressure transducer or level sensor
- > N.3 Klixon motor protection inputs
- > N.3 water in oil chamber protection inputs
- > N.1 12Vcc buzzer output
- > N.1 12V or NO free contact output
- > N.1 230V or 400V output

## Applicazioni tipiche | Typical applications

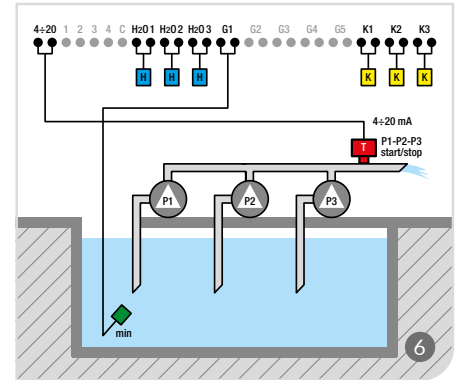
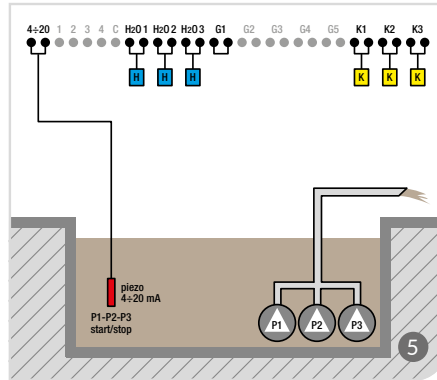
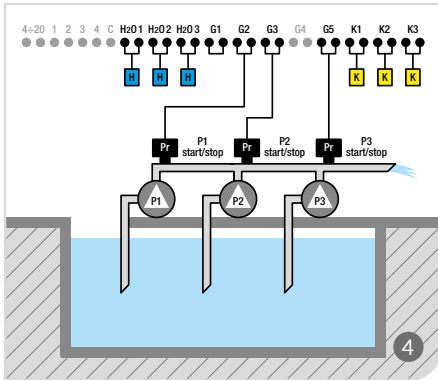
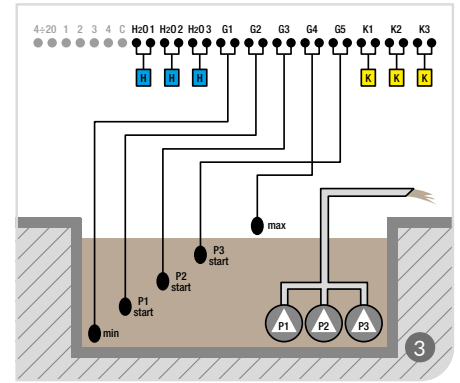
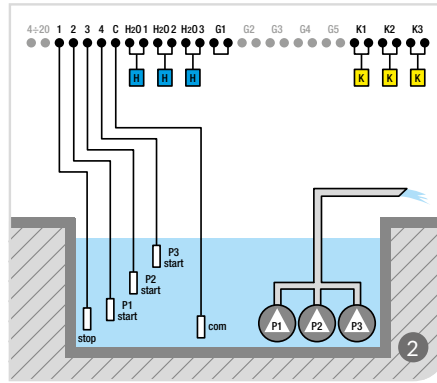
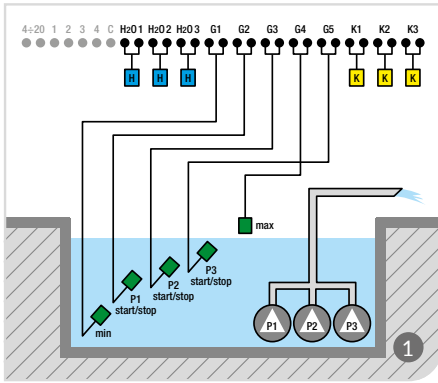

## Dati tecnici | Technical data

MODELLO MODEL		TENSIONE VOLTAGE	POTENZA POWER		CORRENTE CURRENT	DIMENSIONI BOX BOX DIMENSIONS				PESO WEIGHT
COD	MOD	V	KW	HP	A	H	L	W	MAT	KG
301D	<b>EPIC 3-230D</b>	1~230	0,37÷2,2	0,5÷3	3x (2÷16)	400	320	150	ABS	3
302D	<b>EPIC 3-400/10D</b>	3~400	0,55÷7,5	0,75÷10	3x (2÷15)	400	320	150	ABS	3
303D	<b>EPIC 3-400/15D</b>	3~400	7,5÷11	10÷15	3x (16÷24)	400	320	150	ABS	15
304D	<b>EPIC 3-400/20D</b>	3~400	7,5÷15	10÷20	3x (16÷30)	400	320	150	ABS	15

### FUNZIONI AVANZATE

- ✓ Impostazione/modifica parametri con pulsanti fronte quadro e lettura di tutti i parametri su display
- ✓ Ingresso comando 4÷20 mA (controlla la pompa con un sensore piezoresistivo o un trasduttore di pressione) / sonda temperatura
- ✓ Programmi avanzati:
  - ▶ TIMER avvio e arresto della pompa ad un'ora predeterminata

### ADVANCED FUNCTIONS

- ✓ Set/modify parameters with front side buttons and read all parameters on display
- ✓ 4÷20 mA comand input (pump control with a piezoresistive sensor or with a pressure transducer) / temperature probe
- ✓ Advanced programs:
  - ▶ TIMER pump start and stop at a predetermined time